

FEIDER
MACHINES



BROUETTE ÉLECTRIQUE

NEXO8B

MODE D'EMPLOI

MISE EN GARDE : Lire ce manuel avant l'utilisation de cette machine !

SOMMAIRE

1. CONSIGNES DE SECURITE.....	3
2. PRODUIT.....	7
3. MONTAGE.....	8
4. OPERATIONS.....	11
5. MAINTENANCE ET STOCKAGE.....	14
6. DEPANNAGE.....	15
7. PIECES DETACHEES.....	15
8. MISE AU REBUT	17
9. DECLARATION DE CONFORMITE.....	17
10. GARANTIE.....	18
11. PANNES DU PRODUIT.....	19
12. EXCLUSIONS DE GARANTIE.....	20

1. INSTRUCTIONS DE SECURITE

1.1 Utilisation prévue

La machine ne doit être utilisée que pour son usage prévu. Tout usage autre que celui indiqué dans ce manuel est considéré comme un mauvais usage. Pour utiliser correctement la machine, vous devez observer et suivre toutes les réglementations de sécurité, les instructions de montage et les instructions de fonctionnement et de maintenance décrites dans ce manuel.

Tous les utilisateurs de la machine doivent connaître ce manuel et doivent être informés des dangers potentiels de la machine.

La machine est utilisée pour le transport de marchandises dans sa capacité de chargement maximum permise.

Speed Barrow et ses partenaires de vente ne peuvent pas être tenus responsables des dommages directs ou indirects causés par la mauvaise manipulation ou utilisation de la machine ou de ses parties.

AVERTISSEMENT



La dépose ou la modification des composants de sécurité peut provoquer des dommages sur l'équipement et de graves blessures !

RISQUE ELEVE DE BLESSURES !

Conditions ambiantes

La machine doit fonctionner sous les conditions suivantes :

Humidité	0% à 70%
Température	0°C à 40°C (32°F à 104°F)

La machine, en particulier la batterie, ne doit pas être exposée à une température de plus de 40°C.

Utilisation interdite :

- Les opérations de la machine en-dehors des limites techniques décrites dans ce manuel sont interdites.
- Les opérations de la machine sans les dispositifs de protection sont interdites.
- L'utilisation de la machine pour un usage autre que celui pour lequel elle a été conçue et décrit dans ce manuel est interdit.
- Toute manipulation de la machine et des pièces est interdite.

1.2 Instructions de sécurité

Les autocollants de sécurité manquants ou illisibles doivent être immédiatement remplacés !

La réglementation locale en vigueur peut spécifier l'âge minimum de l'opérateur et la limite d'utilisation de la machine !

Pour éviter un dysfonctionnement, des défauts de machine et des blessures, lire les instructions de sécurité suivantes :

GENERALITES :

- Utiliser la machine dans une bonne lumière pour permettre la visibilité et les opérations sécurisées.
- L'utilisation de la machine est interdite si vous êtes épuisé(e), avez une diminution de la concentration ou sous l'influence d'alcool ou de drogue.

- Attention dans des conditions glissantes ! Danger ou risque de blessure en glissant. Pour utiliser la machine, il est suggéré de porter des chaussures antidérapantes.
- La machine doit être utilisée par des personnes formées.
- Utiliser la machine avec les deux mains.
- Le manuel d'instructions doit rester avec la machine, et doit être remis à un tiers en cas de transfert.
- Une vérification de sécurité doit être effectuée sur la machine avant chaque utilisation.
- Faire attention en utilisant la machine près d'une piscine, mare ou espace en eau.
- La machine ne doit pas être utilisée sous la pluie ou dans des zones trempées ou mouillées.
- Débrancher la batterie avant de changer des réglages ou pour effectuer la maintenance.

1.3 Facteurs de risques résiduels

En dépit de l'utilisation prévue, certains risques résiduels persistent. En raison du design et de la fabrication de la machine, des situations dangereuses peuvent exister, elles sont identifiées comme suit dans ces instructions d'utilisation :

DANGER



Une instruction de sécurité décrite de cette façon indique une situation dangereuse imminente qui, si elle n'est pas évitée, va entraîner la mort ou des blessures graves.

AVERTISSEMENT



Une telle instruction de sécurité indique une situation potentiellement dangereuse qui, si elle n'est pas évitée, peut entraîner de graves blessures ou même le décès.

MISE EN GARDE :



Une instruction de sécurité décrite de cette façon indique une situation potentiellement dangereuse qui, si elle n'est pas évitée, peut entraîner des blessures mineures à modérées.

NOTE



Une instruction de sécurité décrite de cette façon indique une situation potentiellement dangereuse qui, si elle n'est pas évitée, peut entraîner des dégâts de la propriété.

Le respect de toutes les règles de sécurité, votre bon sens et votre aptitude ou formation technique correspondante, sont et restent les facteurs de sécurité les plus importants pour des opérations sans erreur de la machine. **La sécurité au travail dépend avant tout de vous !**

1.4 INSTRUCTIONS DE SECURITE POUR LES BATTERIES ET CHARGEUR

Batterie :

- Ne jamais essayer de l'ouvrir pour quelque raison que ce soit.
- Ne pas la ranger dans des endroits où la température peut dépasser 40°C (104°F).

- La plage de température ambiante recommandée pour le système de chargement est de 4 à 40°C.
- La plage de température ambiante recommandée pour utiliser l'outil et la batterie est de -5 à 40°C.
- Ne charger qu'avec le chargeur fourni avec cet outil.
- Ranger vos batteries dans un endroit sec et frais (5 à 20°C / 41 à 68°F). Ne jamais stocker les batteries si elles sont déchargées.
- Il est mieux pour les batteries Li-ion de les décharger et recharger régulièrement (au moins 4 fois par an). La charge idéale pour le stockage à long terme de la batterie Li-ion est à 40% de sa capacité.
- Pour mettre les batteries au rebut, suivre les instructions données dans la section « Protection de l'environnement ».
- Ne pas causer de court-circuit. Si une connexion est faite entre la borne positive (+) et la borne négative (-), directement ou par contact accidentel avec des objets métalliques, la batterie est court-circuitée et un courant intense circule entraînant la génération de chaleur pouvant entraîner la rupture ou un incendie.
- Ne pas chauffer. Si des batteries sont chauffées à plus de 100°C, le scellement et les séparateurs d'isolation et autres composants polymères peuvent être endommagés résultant en une fuite d'électrolyte et/ou un court-circuit interne menant à une génération de chaleur et entraînant à la rupture ou à un incendie. En outre, ne jetez pas la batterie au feu, ce qui risquerait d'entraîner une explosion et/ou une flamme intense.
- Sous des conditions extrêmes, la batterie peut fuir. Si vous remarquez du liquide sur la batterie, procédez comme suit :
 - ✓ Essuyer avec soin le liquide avec un chiffon. Évitez tout contact cutané.
 - ✓ En cas de contact avec la peau ou les yeux, suivre ces instructions :
 - Rincer immédiatement avec de l'eau. Neutraliser avec un acide doux comme du jus de citron ou du vinaigre
 - En cas de contact avec les yeux, rincer abondamment avec de l'eau claire pendant au moins 10 minutes. Consultez un médecin.



Risque d'incendie ! Évitez de court-circuiter les contacts d'une batterie détachée. N'incinerez pas la batterie.







Chargeur







- Utiliser le chargeur fourni avec l'outil uniquement pour charger la batterie.
- Ne jamais essayer de charger des piles non-rechargeables.
- Les câbles défectueux doivent être immédiatement remplacés.

- Ne pas exposer à l'eau.
- Ne pas ouvrir le chargeur.
- Ne pas sonder le chargeur.
- Le chargeur n'est prévu que pour un usage à l'intérieur.
- Ce chargeur peut être utilisé par les enfants d'au moins 8 ans et par des personnes à capacités physiques, sensorielles ou mentales réduites, ou manquant d'expérience et de connaissance, si elles sont surveillées ou ont reçu des instructions concernant la sécurité et qu'elles ont compris les dangers inhérents.
- Les enfants ne doivent pas jouer avec l'appareil. Le nettoyage et la maintenance par l'utilisateur ne doivent pas être effectués par des enfants sans supervision.
- Si le fil d'alimentation est endommagé, il doit être remplacé par le fabricant, son agent de service ou des personnes qualifiées pour éviter un danger.

MISE EN GARDE : Ne pas charger des batteries non-rechargeables.

1.5 SYMBOLES

	Se conformer aux normes de sécurité en vigueur.
	Pour réduire le risque de blessure, l'utilisateur doit lire et comprendre ce manuel avant d'utiliser ce produit.
	Ne pas jeter les vieux appareils avec les ordures ménagères.
	Classe II, double isolation (uniquement pour chargeur).
	Batterie et chargeur à n'utiliser qu'en intérieur.
	Type de fusible

	Ne pas exposer les batteries à des températures dépassant 40°C.
	Ne pas jeter les batteries au feu. Elles peuvent exploser et causer des blessures.
	Ne pas jeter les batteries dans l'eau.
	Recyclage.
	Avertissement! Le rinçage au pistolet à eau haute pression est interdit.
	Porter une protection pour les pieds !



2. PRODUIT

1.1 Description



1	Bac	2	Support de boîtier de batterie
3	Boîtier de batterie	4	Poignée gauche
5	Poignée	6	Poignée droite
7	Lever de vitesse	8	Système de direction avec les roues arrière
10	Châssis avant	11	Pneu 5.00-8
12	Moteur	13	Support avant de bac

1.2 Données techniques

Modèle	NEXO8B
Tension nominale	40 V 
Capacité de la batterie	4 Ah
Durée max. de fonctionnement de la batterie	4 heures
Puissance du moteur	280 W
Vitesse	max. avant 6 km/h ; arrière 2 km/h
Capacité max. de chargement	260 kg
Poids (net)	33,5 kg
Dimensions	1 575 x 715 x 885 mm
Chargeur :	
TYPE	FCR20V
Tension d'entrée :	220-240 V~ 50-60 Hz
Puissance	65 W
Sortie	21 V  2,5 A
Durée de chargement	2 h
Classe de protection	II
Batterie :	
TYPE	FB4A
Tension nominale	20 V 
Capacité de la batterie	4 Ah
Puissance de batterie	80 Wh
Poids	0,7 kg
Dimensions	130 x 80 x 75 mm

3. MONTAGE

Veuillez vérifier le contenu des produits immédiatement après la réception pour les pièces endommagées par le transport ou manquantes. Les réclamations pour les pièces endommagées par le transport ou manquantes doivent être déposées immédiatement après la réception initiale de la machine et le déballage avant de faire fonctionner la machine. Comprenez que les réclamations ultérieures ne peuvent pas être acceptées.

NOTE



Ne pas serrer complètement les vis tant que l'assemblage n'est pas terminé.

3.1 Etapes de montage

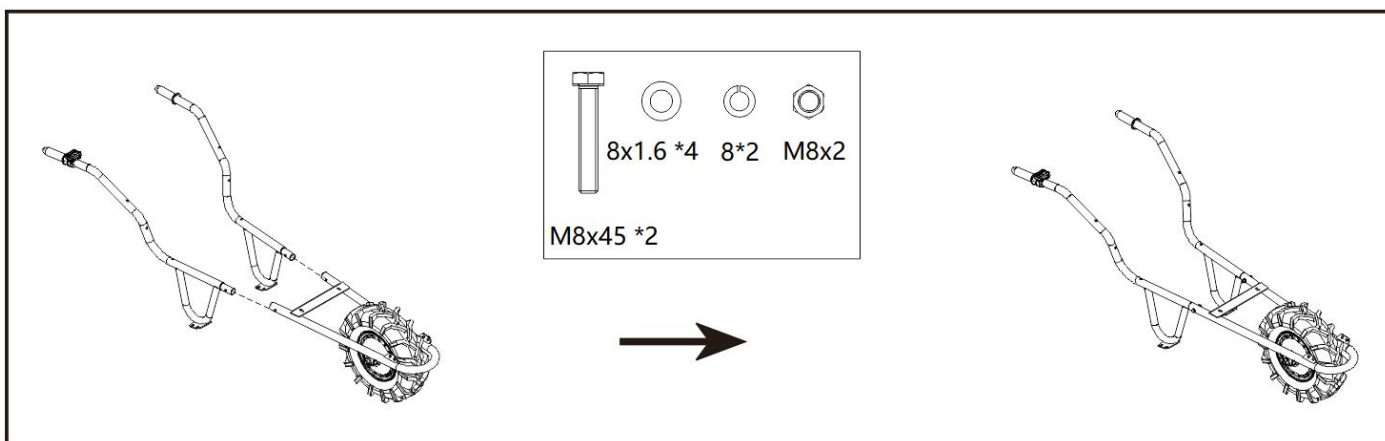
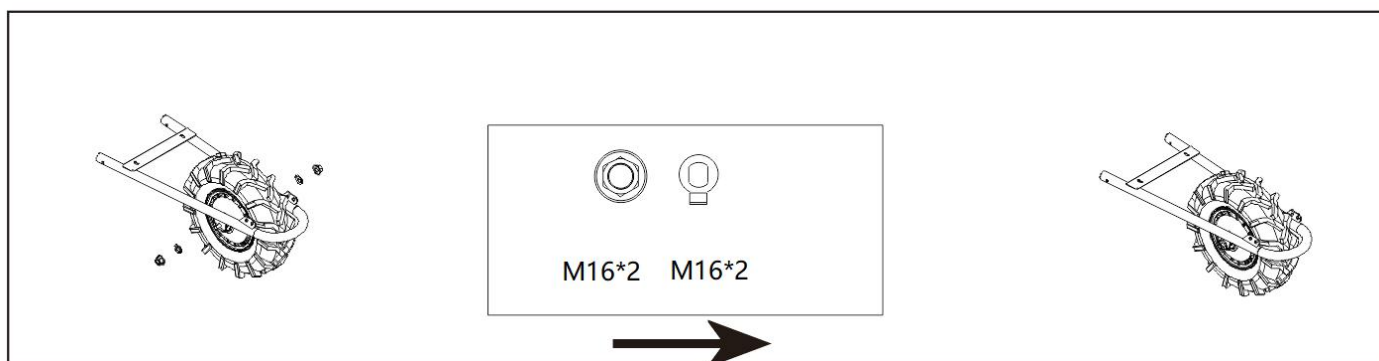
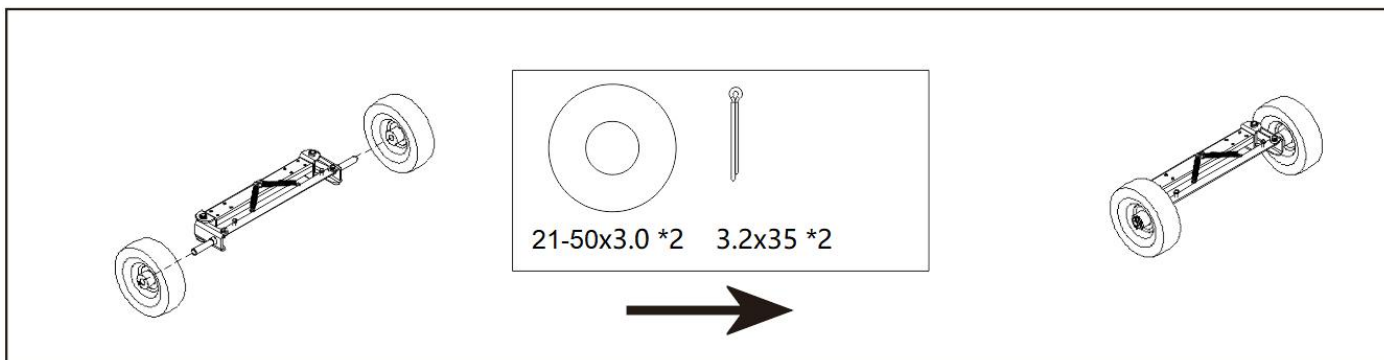
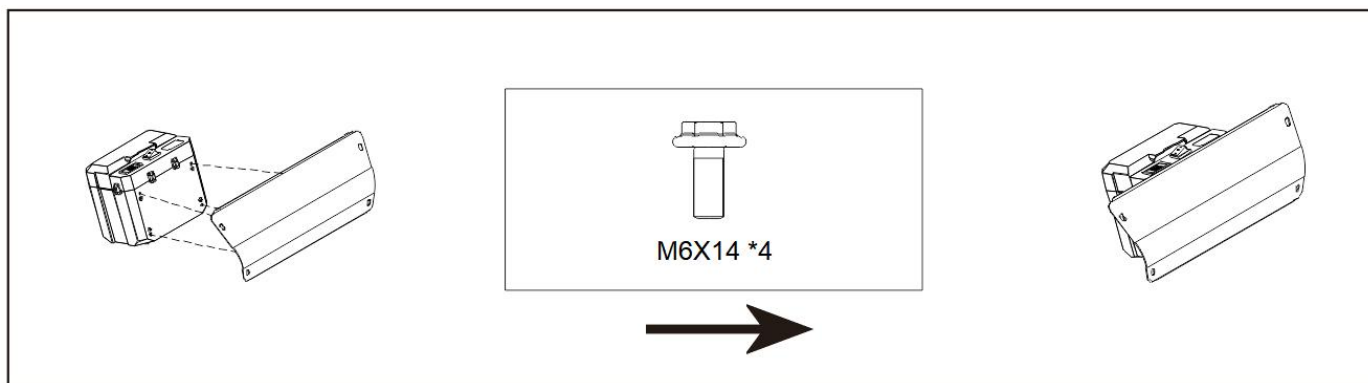

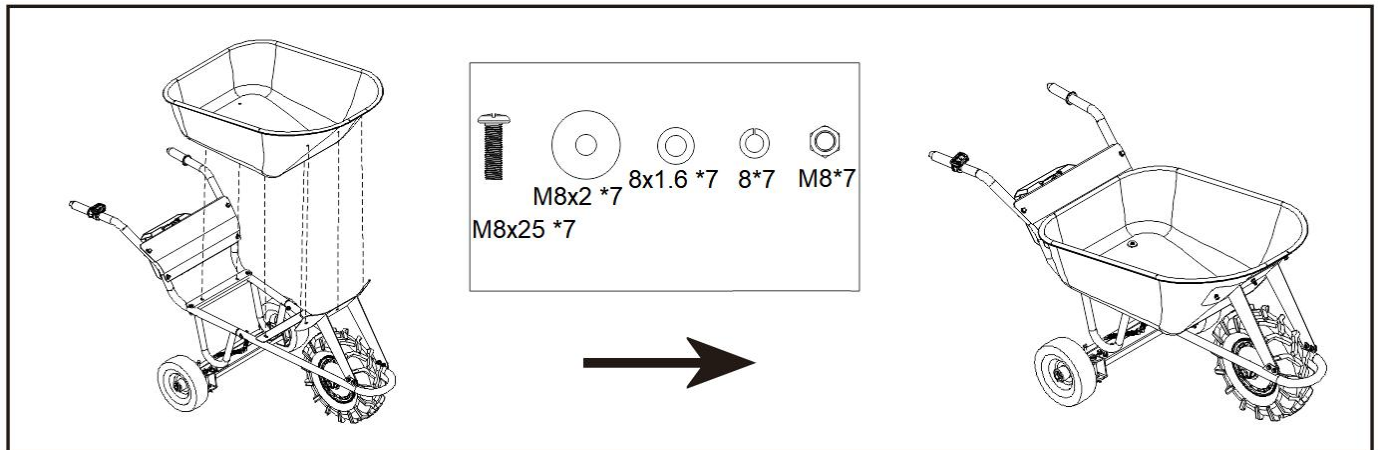
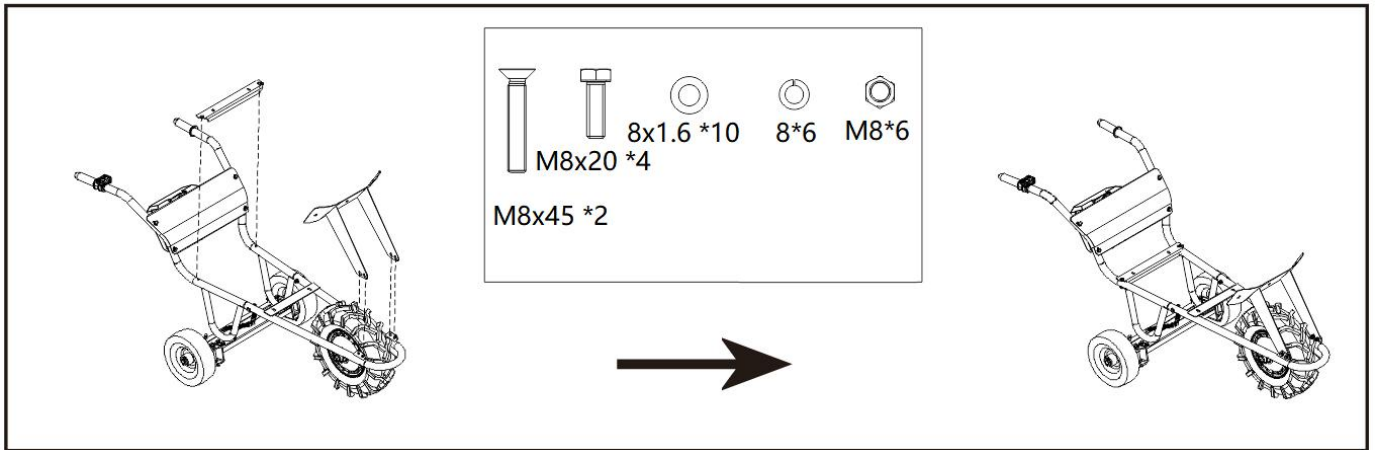
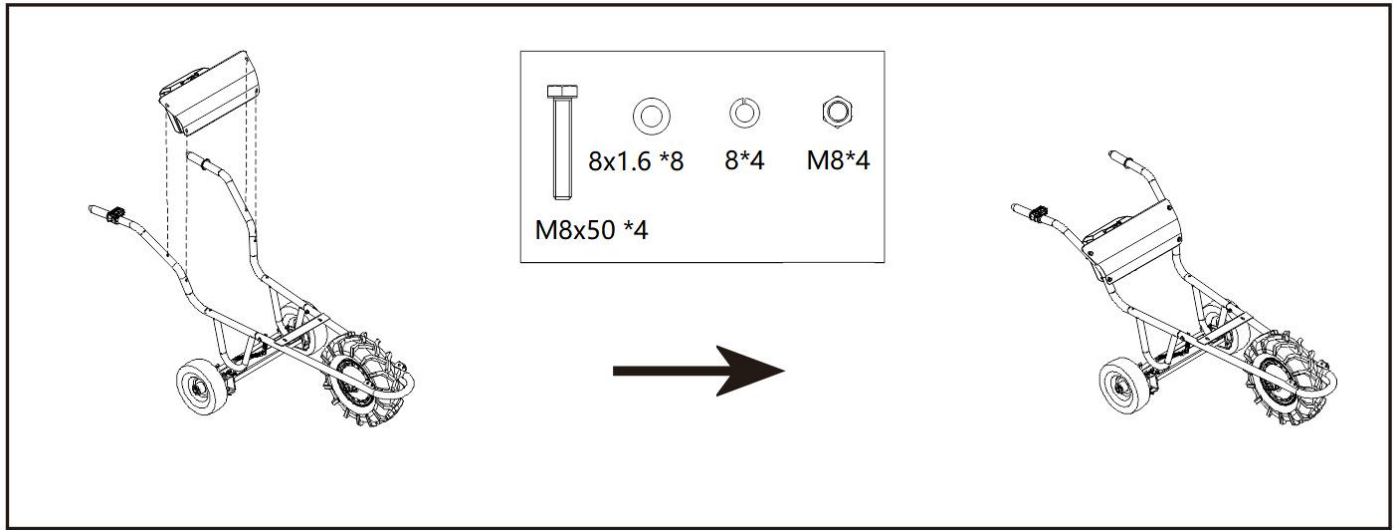
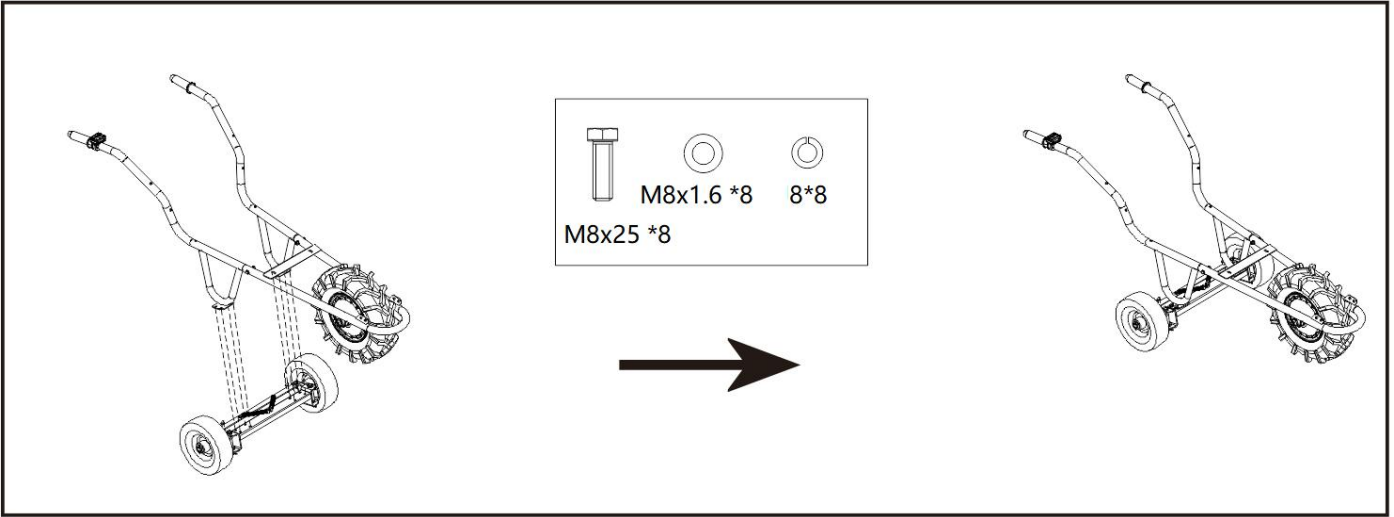

3.2 Etapes de montage du câble

3.2.1 Connecter le câble du levier de commande (fiche et prise à 10 broches)



Fiche du levier de commande du moteur

Prise à 10 broches sur le boîtier de batterie

3.2.2 Connecter le câble de moteur (fiche et prise à 3 et 5 broches)

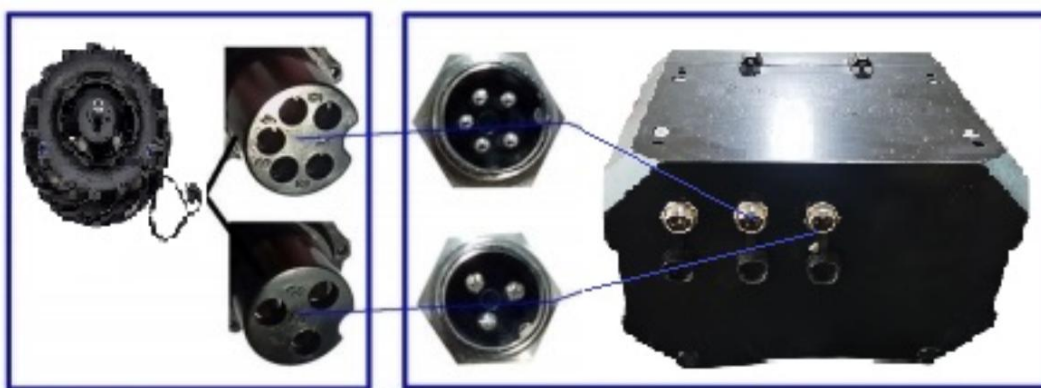

Fiche du moteur

Prise à 3 et 5 broches sur le boîtier de batterie

Avertissement : Uniquement l'écrou #1 peut être tourné pour serrer et desserrer la fiche, il est interdit de tourner l'écrou #2 sauf par un professionnel de réparation.



4. OPERATIONS

La machine ne doit être utilisée que si elle est en parfait état. Inspecter visuellement la machine à chaque fois qu'elle est utilisée. Vérifier en particulier l'équipement de sécurité, les commandes électriques, les câbles électriques et les connexions vissées pour les dommages, et les serrer correctement. Remplacer les pièces endommagées avant l'utilisation de l'appareil.

4.1 Chargement de la batterie

⚠ IMPORTANT : La batterie n'est pas complètement chargée à l'usine. Avant d'essayer de la recharger, lisez attentivement toutes les consignes de sécurité.

- S'assurer que le chargeur que vous utilisez est adapté à la batterie.
- Insérer le chargeur dans la prise 220-240 VAC - 50-60 Hz. Le témoin (2) passe en vert pour indiquer que l'alimentation est connectée.

- Insérez la batterie (3) dans la prise du chargeur (1). S'assurer que le contact avec le chargeur est correct.
- Quand le chargement est en cours, le témoin (2) s'allume en rouge.
- Quand la batterie est complètement chargée, le témoin (2) s'allume en vert.
- Surveillez fréquemment le chargeur et la batterie pendant la connexion.
- Une fois la batterie chargée, débranchez le chargeur et retirez la batterie du chargeur.
- Avant d'utiliser la batterie, laissez-la refroidir.
- Rangez le chargeur et la batterie en intérieur, hors de portée des enfants.

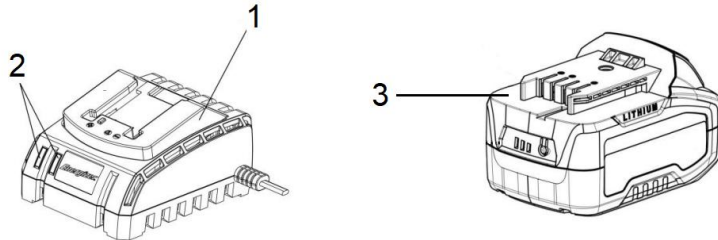

⚠ REMARQUE : Si la batterie ne convient pas, la déconnecter et confirmer que le modèle de batterie est correct pour ce chargeur comme indiqué dans le tableau de spécifications. Ne chargez aucune autre batterie ni aucune batterie qui ne tient pas correctement dans le chargeur.

⚠ REMARQUE : Si, après une utilisation continue de l'outil, la batterie est chaude, laissez-la refroidir à température ambiante avant de la charger. Cela permettra de prolonger sa durée de vie.

⚠ REMARQUE : Retirez la batterie du socle du chargeur à l'aide du pouce et des autres doigts en appuyant sur le bouton de déblocage de la batterie tout en tirant sur la batterie pour la dégager.

1) Indicateur de charge de batterie

Il y a des témoins de capacité sur la batterie ; vous pouvez la vérifier si vous appuyez sur le bouton. Avant d'utiliser la machine, appuyer sur la détente pour vérifier que la batterie est assez remplie pour travailler correctement.

2) Insérer et retirer la batterie

⚠ AVERTISSEMENT : Avant d'effectuer des réglages, s'assurer que l'appareil est désactivé avec le sélecteur de rotation en position centrale.

- Retirer la batterie : ouvrir le loquet de la batterie, et tirer en même temps le bloc-batterie.
- Pour insérer la batterie : pousser le bloc-batterie sur les contacts de l'appareil.

4.2 Instructions opérationnelles

AVERTISSEMENT



Débrancher la batterie avant la maintenance et les réglages !

NOTE



- Ne jamais enlever la batterie quand la machine est en marche.
- En cas de pause prolongée, appuyer sur le bouton d'arrêt.
- N'utiliser le moteur électrique que si la batterie est suffisamment chargée.

4.3 Opérations

4.3.1 Démarrer le moteur électrique

	<ul style="list-style-type: none"> • Appuyer sur le bouton d'alimentation sur le boîtier de batterie « 1 = MARCHE ».
	<ul style="list-style-type: none"> • 1. Témoins #L4 (vert), #3 (vert), #L1 (vert) MARCHE ; Témoins #L2 et #L5 ARRET • 2. Appuyer sur le levier d'accélérateur #1, la brouette avance • 3. En appuyant sur 32 une fois, le témoin #L4 s'allume, Témoin #5 allumé, appuyer sur le levier d'accélérateur #1, la brouette recule • 4. En appuyant sur #3, le témoin #L3 est rouge, l'EBS freine, la brouette ne bouge plus même en appuyant sur le levier #1. Réappuyer sur #3, l'EBS est désactivé • 5. En appuyant sur #4, le témoin #L2 s'allume, la brouette va plus vite après avoir appuyé sur le levier d'accélérateur #1.

Système de freinage électronique : Cette brouette est équipée d'un frein électronique EBS/BAS

BAS ON	<p>Le BAS ne fonctionne que quand</p> <ul style="list-style-type: none"> • Le bouton du boîtier de batterie est sur « 1 = MARCHE ». • L'interrupteur de pouce #1 est en position d'origine, pas d'accélération.
EBS ON	<p>L'EBS ne fonctionne que quand</p> <ul style="list-style-type: none"> • Le bouton du boîtier de batterie est sur « 1 = MARCHE ». • Interrupteur de frein #3 en position « 1 ».

Note :

- Quand l'EBS est sur ON, la brouette s'arrête complètement. Même en appuyant sur l'interrupteur de pouce, la brouette ne bouge pas.
- Quand BAS est activé, la brouette s'arrête sur le sol plat, cependant, si elle est sur une pente, elle peut se déplacer lentement.
- BAS n'affecte pas la puissance de la batterie, cependant, EBS l'affecte. Il est recommandé d'utiliser BAS la plupart du temps.
- Les deux systèmes de freinage fournissent la commodité et la sécurité quand la brouette est sur une pente ou pour décharger les matériaux.

4.3.2 Sur une pente

Pour des raisons de sécurité, ne jamais surcharger quelles que soient les conditions ; opérer dans les limites des exigences ci-après.

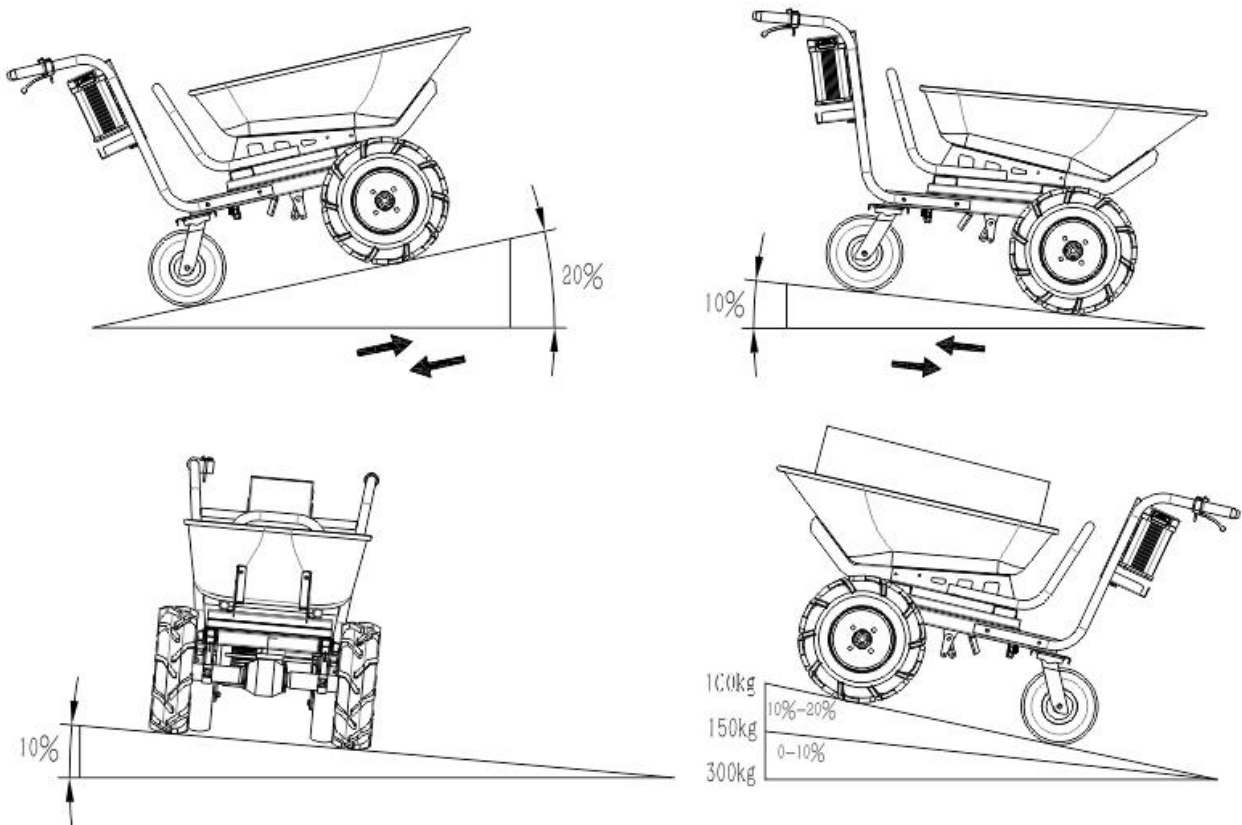

5. MAINTENANCE ET STOCKAGE

ATTENTION



**Débrancher la batterie avant la maintenance et les réglages !
Graves blessures dues à une activation non intentionnelle ou automatique de la machine !**

La machine ne demande pas de maintenance importante. Si des dysfonctionnements ou des défauts apparaissent, elle ne doit être révisée que par du personnel formé.

NOTE

Nettoyer régulièrement votre machine après chaque usage ; cela prolongera la durée de vie des machines et c'est une pré-requête pour un environnement de travail sécurisé.

Vérifier régulièrement l'état des autocollants de sécurité. Les remplacer si nécessaire et s'assurer qu'ils sont toujours visibles.

Vérifier régulièrement l'état de la machine.

Ranger la machine dans un endroit fermé et sec après chaque usage.

5.1 Calendrier de maintenance

Après chaque session de travail :

- Vérifier les câbles pour s'assurer que tout est bien serré et qu'il n'y a aucun dégât.

5.2 Nettoyage

NOTE

L'usage de certaines solutions contenant des ingrédients endommageant les surfaces métalliques de même que l'utilisation d'agents d'épuration endommageront la surface de la machine !

- Nettoyer la surface de la machine avec un chiffon sec après chaque usage.

Ne jamais utiliser de nettoyeur à haute pression pour nettoyer la machine.

- Nettoyer le corps avec une éponge mouillée.
- Ne jamais nettoyer les pièces électroniques avec de l'eau !
- Vérifier la machine et retirer les dépôts et résidus avec une brosse après chaque usage.

5.3 Stockage

- Nettoyer soigneusement tous les composants avant le rangement.
- Stocker tous les composants séparément dans un endroit sec à plus de -10°C.
- Charger complètement la batterie avant le stockage.

NOTE

Pendant une longue période de pause, recharger la batterie au moins une fois par mois.

6. DEPANNAGE

AVANT DE COMMENCER A TRAVAILLER POUR L'ELIMINATION DES DEFAUTS, DEBRANCHER LA BATTERIE.

Problèmes	Cause possible	Solution
Pas de support électrique	La batterie n'est pas chargée	Recharger la batterie
	Moteur bloqué	Vérifier le moteur
	Interrupteur d'alimentation endommagé	Vérifier l'interrupteur
	Câbles cassés ou desserrés	Vérifier les câbles
Pas de chargement de la batterie	Câble desserré	Vérifier la connexion du câble

7. PIECES DETACHEES

L'installation de pièces qui ne sont pas d'origine annule la garantie !

Pour placer une commande de pièces détachées, prendre note du type de machine, le numéro et le nom de la pièce. Nous recommandons de copier le diagramme des pièces détachées et de marquer la pièce dont vous avez besoin.

7.1 Vue éclatée

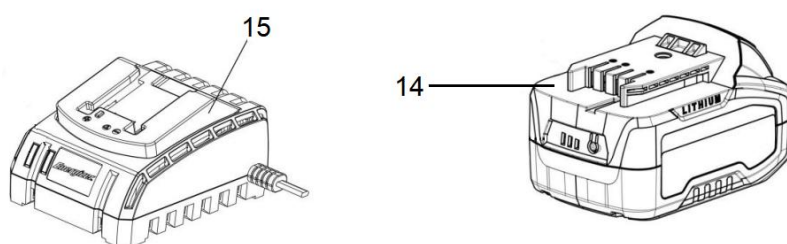
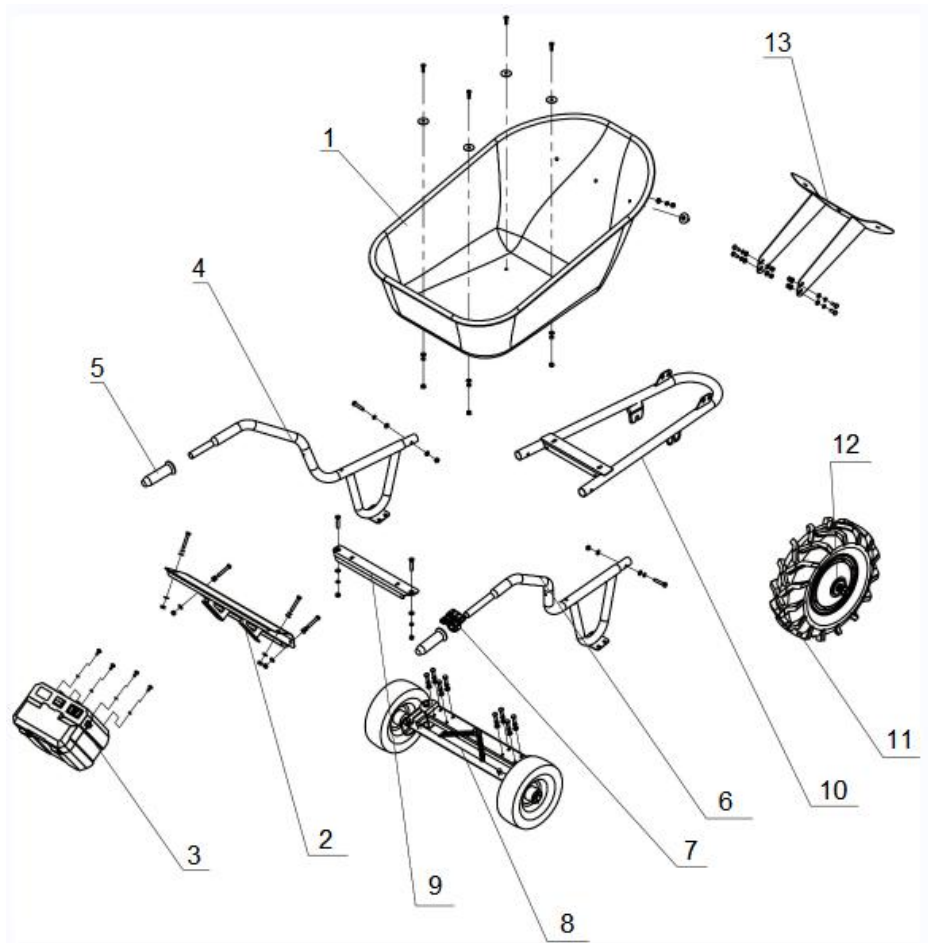

N°	NOM DE LA PIECE	QTE
1	Bac 100 l	1
2	Support de boîtier de batterie	1
3	Boîtier de batterie	1
4	Poignée gauche	1
5	Poignée	2
6	Poignée droite	1
7	Levier de vitesse	1
8	Système de direction avec les roues arrière	1
9	Plaque de protection de la fiche	1
10	Châssis avant	1
11	Pneu 5.00-8	1
12	Moteur	1
13	Support avant de bac	1
14	Batterie	2
15	Chargeur	1

8. MISE AU REBUT



Ne pas mettre au rebut la machine et la batterie avec les déchets ménagers. Contacter les autorités locales pour recevoir les informations concernant les options de collecte disponibles. En achetant une nouvelle unité à votre revendeur, celui-ci est obligé de reprendre votre vieille machine.

9. DECLARATION DE CONFORMITE



BUILDER SAS

32 rue Aristide Bergès - Z.I. du Casque - 31270 Cugnaux - France

Tel: +33 (0) 5.34.508.508 Fax: +33 (0) 5.34.508.509

Déclare que la machine désignée ci-dessous

BROUETTE ÉLECTRIQUE

NEXO8B

Numéro de série : 20231108902- 20231108997

Conforme aux conditions de la Directive Machinerie 2006/42/CE et aux lois nationales la transposant :

Est également en conformité avec les conditions des directives européennes suivantes :

Directive EMC 2014/30 / EU

Directive ROHS : (EU) 2015/863 amendement 2011/65/EU

Est également conforme aux normes européennes, avec les normes nationales et aux conditions techniques suivantes :

EN 60204-1: 2018

EN ISO12100: 2010

EN IEC61000-6-1:2019

EN IEC61000-6-3: 2021

EN IEC61000-3-2: 2019+A1:2021

EN 61000-3-3: 2013+A2:2021+AC:2022

EN 60335-1:2012+A11:2014+A13:2017+A1:2019+A2:2019+A14:2019+A15:2021

EN IEC 60335-2-29: 2021+A1:2021

EN IEC55014-1 : 2021

EN IEC55014-2 : 2021

EN IEC 61000-3-2:2019+A1:2021

EN 61000-3-3:2013+A1:2019+A2:2021

Responsable du fichier technique : Olivier Patriarca

Cugnaux, 12/12/2023

Philippe MARIE / PDG

10. GARANTIE



GARANTIE

Le fabricant garantit le produit contre les défauts de matériel et de main-d'œuvre pour une période de 2 ans à compter de la date d'achat originelle. La garantie s'applique si le produit est à usage domestique. La garantie ne s'étend pas pour des pannes dues à l'usure et aux dommages normaux.

Le fabricant accepte de remplacer les pièces classées comme défectueuses par le distributeur désigné. Le fabricant n'accepte pas la responsabilité du remplacement de la machine, toute ou partie, et / ou des dommages s'ensuivant.

La garantie ne couvre pas les pannes dues :

- à la maintenance insuffisante.
- au montage, réglage ou opérations anormales du produit.
- aux pièces sujettes à l'usure normale.

La garantie ne s'étend pas :

- aux coûts d'expédition et d'emballage.
- à l'utilisation de l'outil dans un but autre que celui pour lequel il a été conçu.
- à l'usage et maintenance de la machine de manière non décrite dans le manuel d'utilisateur.

De par notre politique d'amélioration continue du produit, nous nous réservons le droit d'altérer ou de modifier les caractéristiques sans préavis. En conséquence, le produit peut être différent des informations contenues ci-dessus, mais une modification sera entreprise sans préavis si elle est reconnue comme une amélioration de la caractéristique précédente.

LIRE ATTENTIVEMENT LE MANUEL AVANT D'UTILISER LA MACHINE.

En commandant des pièces détachées, veuillez indiquer le numéro ou le code de la pièce, vous pouvez trouver cela dans la liste de pièces détachées dans ce manuel. Gardez le reçu d'achat ; sans lui, la garantie est invalide. Afin de vous aider avec votre produit, nous vous invitons à nous contacter par téléphone ou via notre site internet :

- **+33 (0)9.70.75.30.30**
- **<https://services.swap-europe.com/contact>**

Vous devez créer un « ticket » via leur plateforme.

- Inscrivez-vous ou créez votre compte.
- Indiquez la référence de l'outil.
- Choisissez l'objet de votre demande.
- Expliquez votre problème.
- Joignez ces fichiers : la facture ou le reçu de caisse, la photo de la plaque d'identification (numéro de série), la photo de la pièce dont vous avez besoin (par exemple : broches de la fiche de transformateur qui sont cassées).



11. PANNE PRODUIT

QUE FAIRE SI MA MACHINE TOMBE EN PANNE?

Si vous avez acheté votre produit en magasin :

- a) Videz le réservoir d'essence si votre produit en a un.
- b) Veillez à ce que votre machine soit complète (accessoires fournis) et propre ! Si ce n'est pas le cas le réparateur refusera la machine.

Se présenter au magasin avec la machine complète avec le ticket de caisse ou facture.

Si vous avez acheté votre produit sur un site internet :

- a) Videz le réservoir d'essence si votre produit en a un.
- b) Veillez à ce que votre machine soit complète (accessoires fournis) et propre ! Si ce n'est pas le cas le réparateur refusera la machine.

c) Créez un dossier SAV SWAP-Europe (ticket) sur le site : <https://services.swap-europe.com>
Au moment de faire la demande sur SWAP-Europe, vous devez joindre la facture et la photo de la plaque signalétique.

d) Contactez la station de réparation pour s'assurer de ses disponibilités, avant de déposer la machine.

Se présenter en station de réparation avec la machine complète emballée, accompagnée de la facture d'achat et de la fiche de prise en charge station téléchargeable une fois la demande SAV effectuée sur le site SWAP-Europe

Pour les machines présentant une panne de moteurs constructeurs BRIGGS & STRATTON, HONDA et RATO veuillez vous référer à la notice.

Les réparations seront faites par les motoristes agréés de ces constructeurs, voir leur site :

- <http://www.briggsandstratton.com/eu/fr>
- <http://www.honda-engines-eu.com/fr/service-network-page;jsessionid=5EE8456CF39CD572AA2AEEDFD290CDAE>
- <https://www.rato-europe.com/it/service-network>

Veillez conserver votre emballage d'origine pour permettre les retours SAV ou emballer votre machine avec un carton similaire aux mêmes dimensions.

Pour toute question concernant notre SAV vous pouvez faire une demande sur notre site <https://services.swap-europe.com>

Notre hotline reste à votre écoute au +33 (9) 70 75 30 30.



12. EXCLUSIONS DE GARANTIE

LA GARANTIE NE COUVRE PAS :

- La mise en route et les réglages du produit.
- Les dommages consécutifs à une usure normale du produit.
- Les dommages consécutifs à une utilisation non conforme du produit.
- Les dommages résultants d'un montage ou d'une mise en route non conforme au manuel d'utilisation.
- Les pannes liées à la carburation au-delà de 90 jours et à l'encrassement des carburateurs.
- Les actes d'entretiens périodiques et standards.
- Les actes de modification et de démontage qui annulent directement la garantie.
- Les produits dont le marquage original d'authentification (marque, numéro de série) ont été dégradés, altérés ou retirés.
- Le remplacement des consommables.
- L'utilisation des pièces qui ne sont pas d'origine.
- La casse des pièces consécutive à des chocs ou projections.
- Les pannes des accessoires.
- Les défauts et leurs conséquences liés à toute cause extérieure.
- La perte d'éléments et la perte due à un vissage insuffisant.
- Les éléments de coupe et tout dommage lié au desserrage des pièces.
- Une surcharge ou surchauffe.
- Une mauvaise qualité de l'alimentation : tension défectueuse, erreur de voltage, etc.
- Les dommages consécutifs à la privation de jouissance du produit pendant le temps nécessaire aux réparations et plus généralement les frais d'immobilisation du produit.
- Les frais de contre-expertise établis par un tiers suite à un devis par une station de réparation SWAP-Europe
- L'utilisation d'un produit qui présenterait un défaut ou une casse constaté(e) et qui n'aurait pas fait l'objet d'un signalement immédiat et/ou d'une réparation auprès des services de SWAP-Europe.
- Les détériorations liées aux transports et au stockage*.
- Les lanceurs au-delà de 90 jours.
- Huile, essence, graisse.
- Les dommages liés à l'utilisation de carburants ou lubrifiants non conformes.

* Conformément à la législation du transport les détériorations liées aux transports doivent être déclarées aux transporteurs dans les 48 heures maximum après constat par lettre recommandée avec accusé de réception.

Ce document est un complément de votre notice, liste non exhaustive.

Attention : toute commande doit être vérifiée en présence du livreur. En cas de refus de celui-ci vous devez simplement refuser la livraison et notifier votre refus.

Rappel : Les réserves n'excluent pas la notification par courrier recommandé A/R dans les 72h.

Information :

Les appareils thermiques doivent être hivernés à chaque saison (service disponible sur le site SWAP-Europe)
Les batteries doivent être chargées avant d'être stockées.



BUILDER SAS

32 rue Aristide Bergès - Z.I. du Casque - 31270 Cugnaux - France

Fabriquée en Chine